



АДМИНИСТРАЦИЯ ГОРОДА СМОЛЕНСКА

ПОСТАНОВЛЕНИЕ

от 09.10.2018 № 2402-адм

Об утверждении схемы расположения земельного участка на кадастровом плане территории

В соответствии с Земельным кодексом Российской Федерации, приказами Министерства экономического развития Российской Федерации от 01.09.2014 № 540 «Об утверждении классификатора видов разрешенного использования земельных участков», от 27.11.2014 № 762 «Об утверждении требований к подготовке схемы расположения земельного участка или земельных участков на кадастровом плане территории и формату схемы расположения земельного участка или земельных участков на кадастровом плане территории при подготовке схемы расположения земельного участка или земельных участков на кадастровом плане территории в форме электронного документа, формы схемы расположения земельного участка или земельных участков на кадастровом плане территории, подготовка которой осуществляется в форме документа на бумажном носителе», Правилами землепользования и застройки города Смоленска, утвержденными решением 41-й сессии Смоленского городского Совета III созыва от 28.02.2007 № 490, на основании обращения АО «Ваш дом» (ОГРН 1026701461434) от 15.08.2018 № 383, руководствуясь Уставом города Смоленска,

Администрация города Смоленска **п о с т а н о в л я е т:**

1. Утвердить прилагаемую схему расположения земельного участка на кадастровом плане территории, отнесенного к категории земель населенных пунктов, с кадастровым номером 67:27:0000000:1780 площадью 26229 м², расположенного по адресу (иное описание местоположения): Российская Федерация, Смоленская область, город Смоленск, Краснинское шоссе.

2. Земельный участок, указанный в пункте 1 настоящего постановления, расположен в территориальной зоне ЖЗ (зона застройки многоэтажными жилыми домами от 5 этажей и выше, с включением объектов социально-культурного и коммунально-бытового назначения, связанных с проживанием граждан, а также объектов инженерной инфраструктуры), с разрешенным видом использования – «под комплексную многоэтажную застройку».

3. Определить, что АО «Ваш дом» имеет право на обращение без доверенности с заявлением об осуществлении государственного кадастрового учета земельного участка, указанного в пункте 1 настоящего постановления.

4. Срок действия настоящего постановления составляет два года.

5. Управлению архитектуры и градостроительства Администрации города Смоленска обеспечить исполнение пункта 20 статьи 11.10 Земельного кодекса Российской Федерации.

6. Комитету по информационным ресурсам и телекоммуникациям Администрации города Смоленска разместить настоящее постановление на официальном сайте Администрации города Смоленска.

Глава города Смоленска

В.А. Соваренко

СХЕМА РАСПОЛОЖЕНИЯ
 земельного участка или земельных участков на кадастровом плане территории

Условный номер земельного участка -		
Площадь земельного участка 26 229 кв.м.		
Обозначение характерных точек границ	Координаты, м (Система координат МСК-67)	
	X	Y
1	459687.78	1218166.77
2	459687.25	1218343.54
3	459587.32	1218342.82
н1	459512.60	1218342.46
н2	459557.84	1218202.85
н3	459597.54	1218151.38
н4	459637.32	1218159.95
1	459687.78	1218166.77

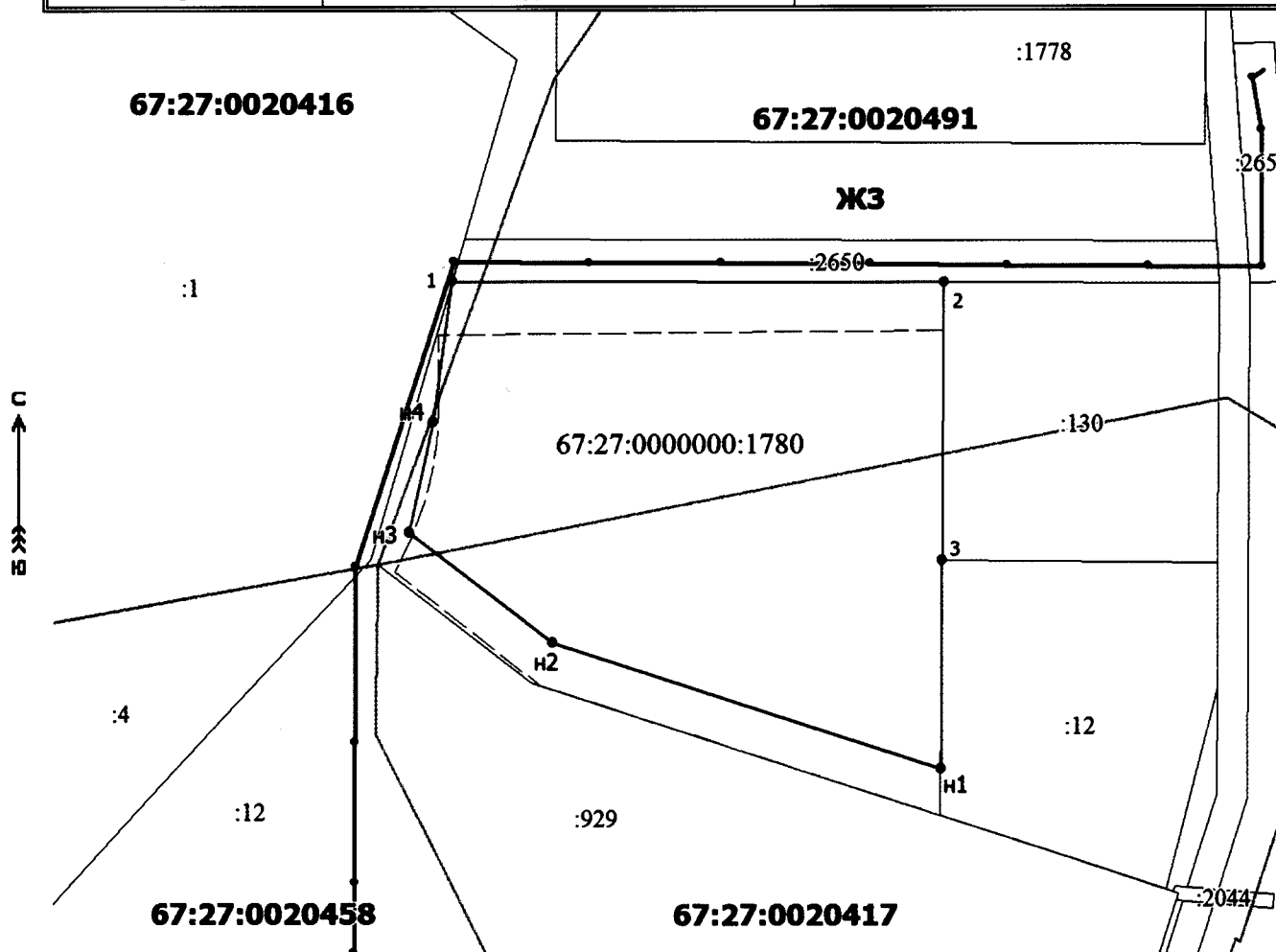

Масштаб: 1:2500

Условные обозначения:

- — граница земельного участка, установленная (уточненная) при проведении кадастровых работ
- — граница земельного участка, сведения о которой содержатся в ЕГРН
- — граница смежных земельных участков в пределах кадастрового квартала
- - - - - — граница земельного участка, прекращающая существование
- — граница кадастрового квартала

67:27:0020417 — обозначение кадастрового квартала

н1, н2, ..., нп — обозначение вновь образованных характерных точек границ земельного участка

1, 2, ..., n — обозначение характерных точек границ земельного участка, сведения о которых содержатся в ЕГРН

● / ● — характерная точка границ земельного участка

